

De los conceptos a los índices empíricos, 1973

1901 - 1976

Paul Lazarsfeld



Ronald Inglehart y su escala de felicidad

- **World Values Survey (WVS)** es un proyecto global que releva los valores y las creencias de las personas.
- Es posible?
- Que esta “midiendo”?

Proyecto PISA-OCDE

- **Pruebas PISA** establece como su propósito evaluar las competencias que los jóvenes escolarizados de 15 años han desarrollado para afrontar las exigencias que enfrentarán en su vida ciudadana y laboral hacia el futuro. Brevemente, PISA evalúa competencias para la vida.
- Es posible?
- Que esta “midiendo”?

Representación literaria del concepto

- El investigador, inmerso en el análisis de los detalles de un problema teórico, esboza en primer lugar una construcción abstracta, una imagen.
- La fase creativa de su trabajo empieza tal vez en el instante en que, después de observar una serie de fenómenos dispares, intenta descubrir en ellos un rasgo característico fundamental, y explicar así las regularidades constatadas.

CONCEPTO

DIMENSION 1

DIMENSION 1

(PLANO IDEAS)

(PLANO MATERIAL)

INDICADOR 1

INDICADOR 2

INDICADOR 3

INDICADOR 4

INDICE

Especificación del concepto

- Las dimensiones o componentes pueden ser deducidas analíticamente a partir del concepto general que las engloba, o empíricamente, a partir de la estructura de sus intercorrelaciones.
- Un concepto corresponde “casi” siempre a un conjunto complejo de fenómenos, y no a un fenómeno simple y directamente observable.

Problema de la dimensionalidad

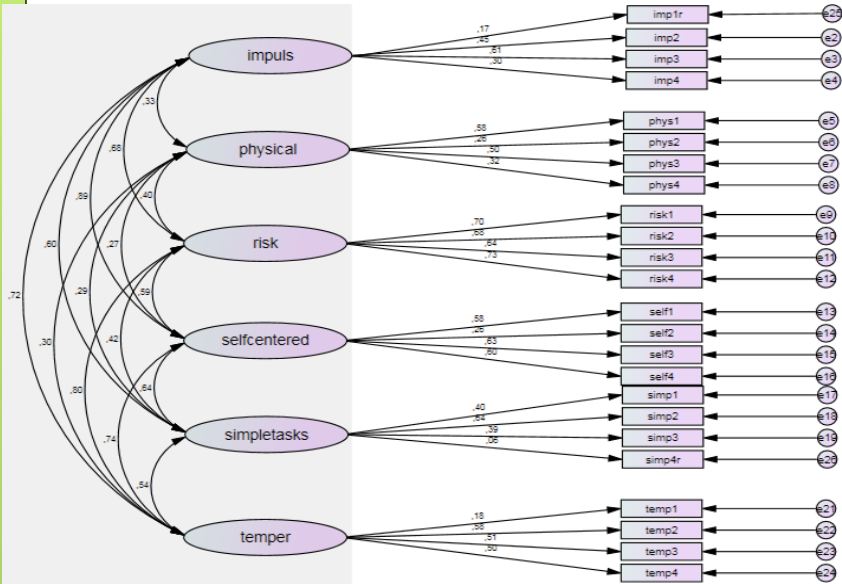

Problema de la dimensionalidad

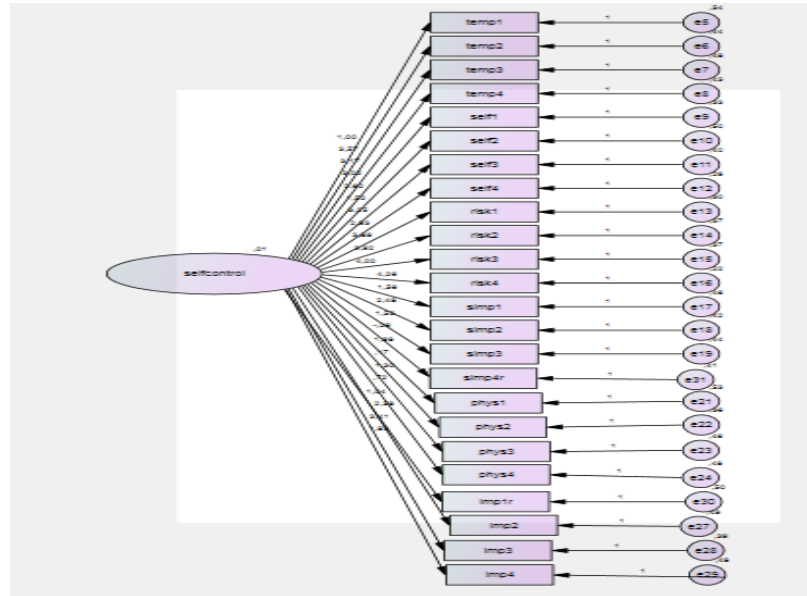
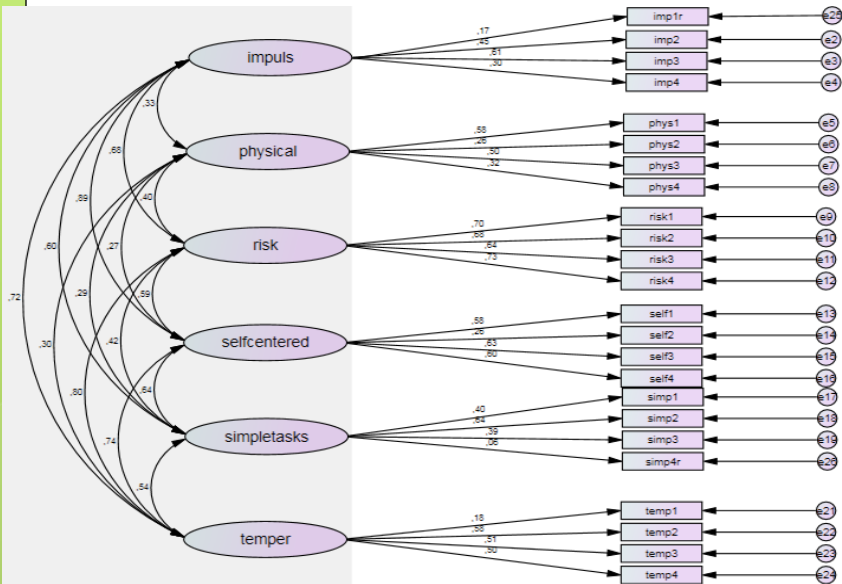

Problema de la dimensionalidad

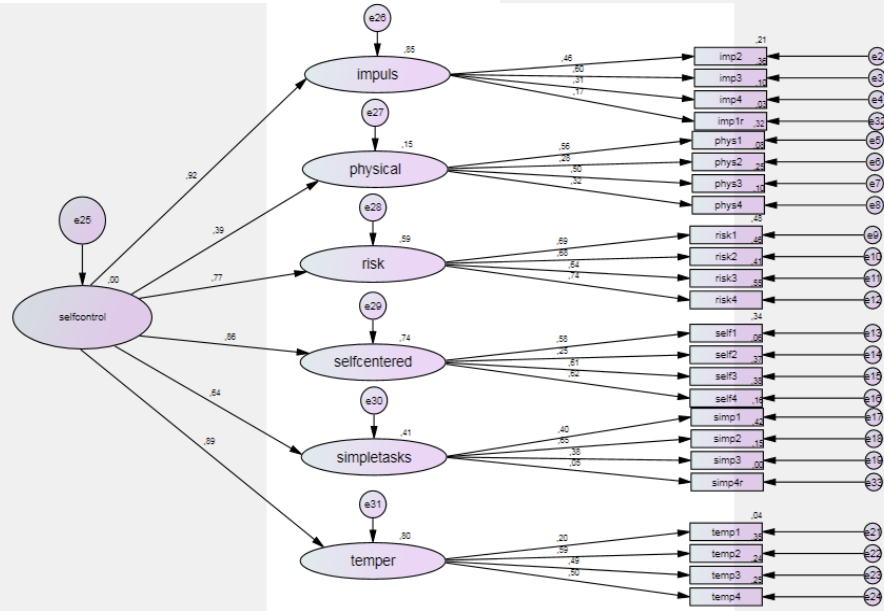
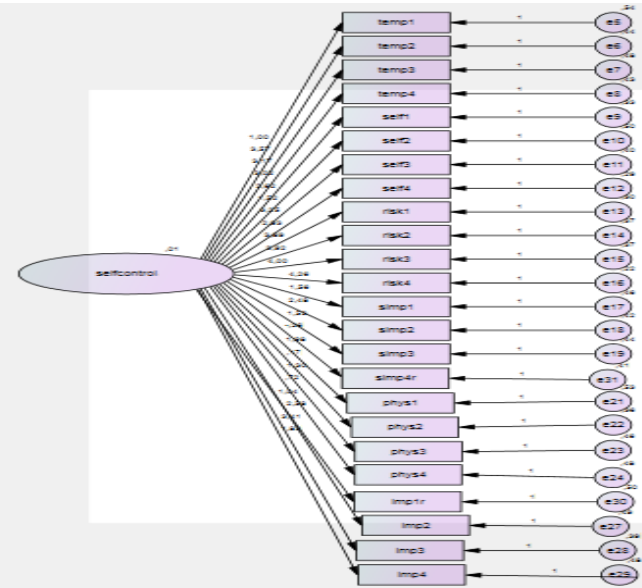
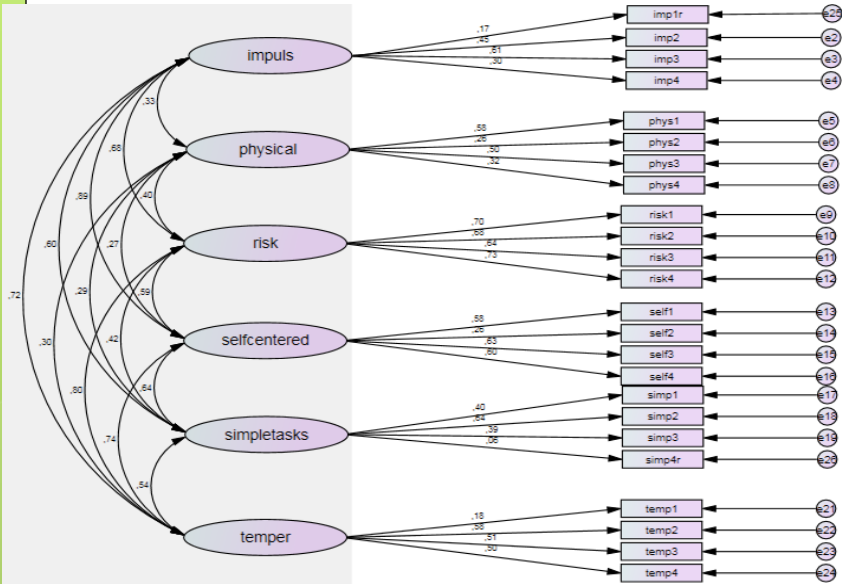

CONCEPTO

DIMENSION 1

DIMENSION 1

(PLANO IDEAS)

(PLANO MATERIAL)

INDICADOR 1

INDICADOR 2

INDICADOR 3

INDICADOR 4

INDICE

Elección de los indicadores

- La relación entre cada indicador y el concepto fundamental queda definida en términos de probabilidad y no de certeza, es absolutamente necesario utilizar, un gran número de indicadores.
- Necesidad de correlación y determinación de todos los factores incidentes en la elección de indicadores.

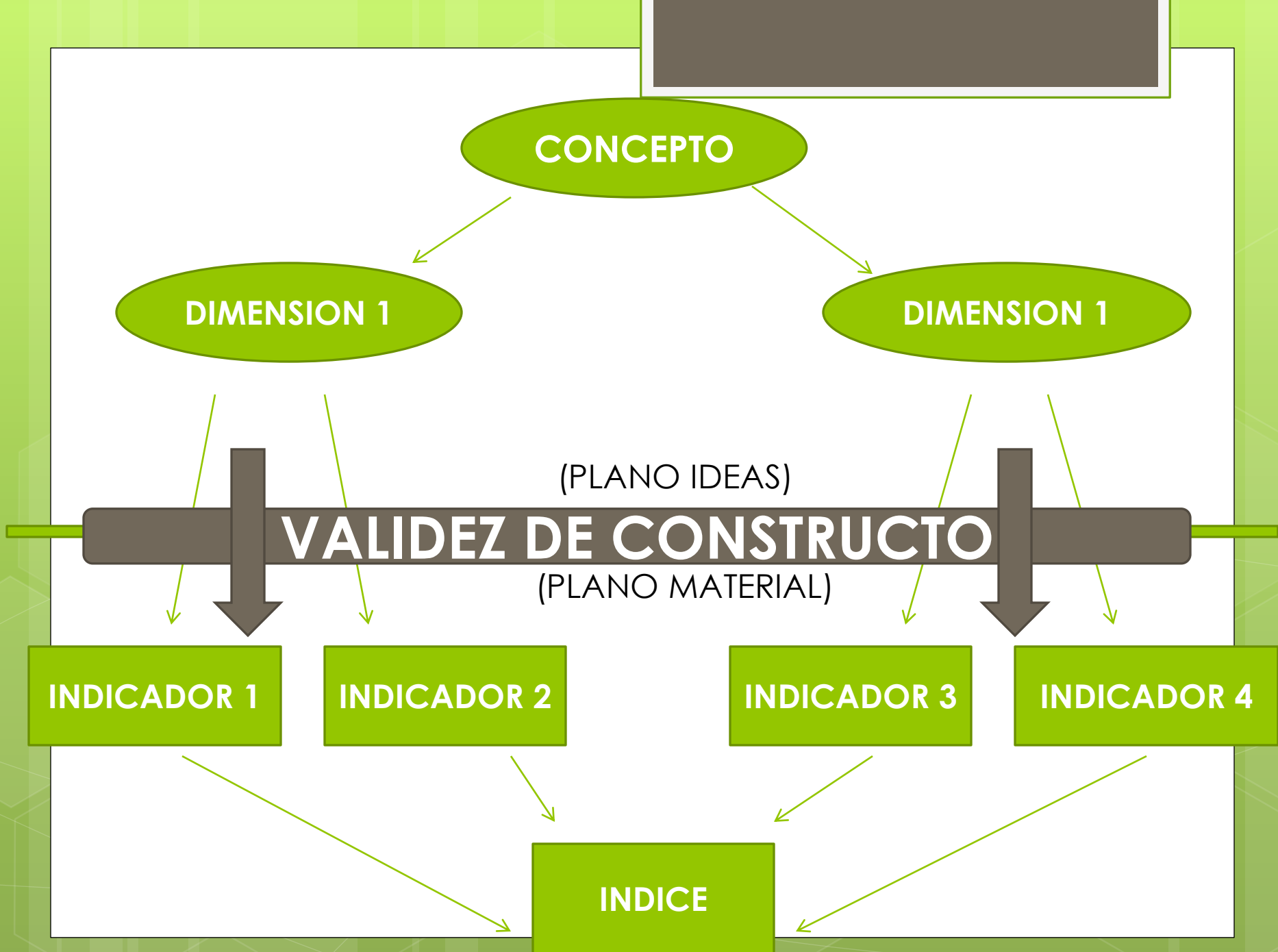

Formación de los índices

- Se realiza una síntesis de los diversos indicadores que pongan de manifiesto una relación con las variables.
- Desde el punto de vista formal, significa que cada indicador posee una determinada relación de probabilidad con respecto a la variable estudiada.

Intercambiabilidad de los índices

- Los índices poseen un rasgo fundamental: su correlación con las variables exteriores suele mantenerse sensiblemente estable, cualquiera que sea la muestra de ítems escogida.
- En la práctica de la investigación, la intercambiabilidad de los índices es sumamente interesante. Sin embargo, pone de manifiesto la deficiencia de nuestros métodos de investigación y de análisis, puesto que demuestra la imposibilidad de obtener clasificaciones «puras».

PSICOMETRIA (que paso desde 1973?)

Alpha de Cronbach:
- Confiabilidad del indice

PSICOMETRIA (que paso desde 1973?)

Exploratory Factor Analysis

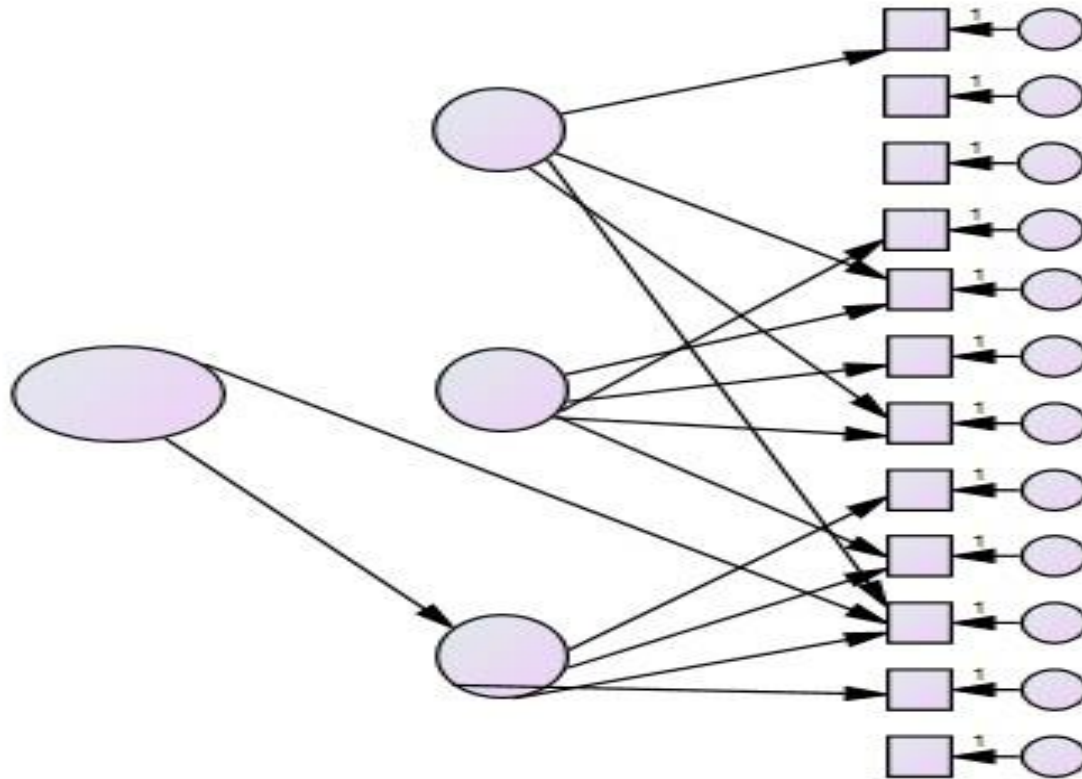

PSICOMETRIA (que paso desde 1973?)

Confirmatory Factor Analysis

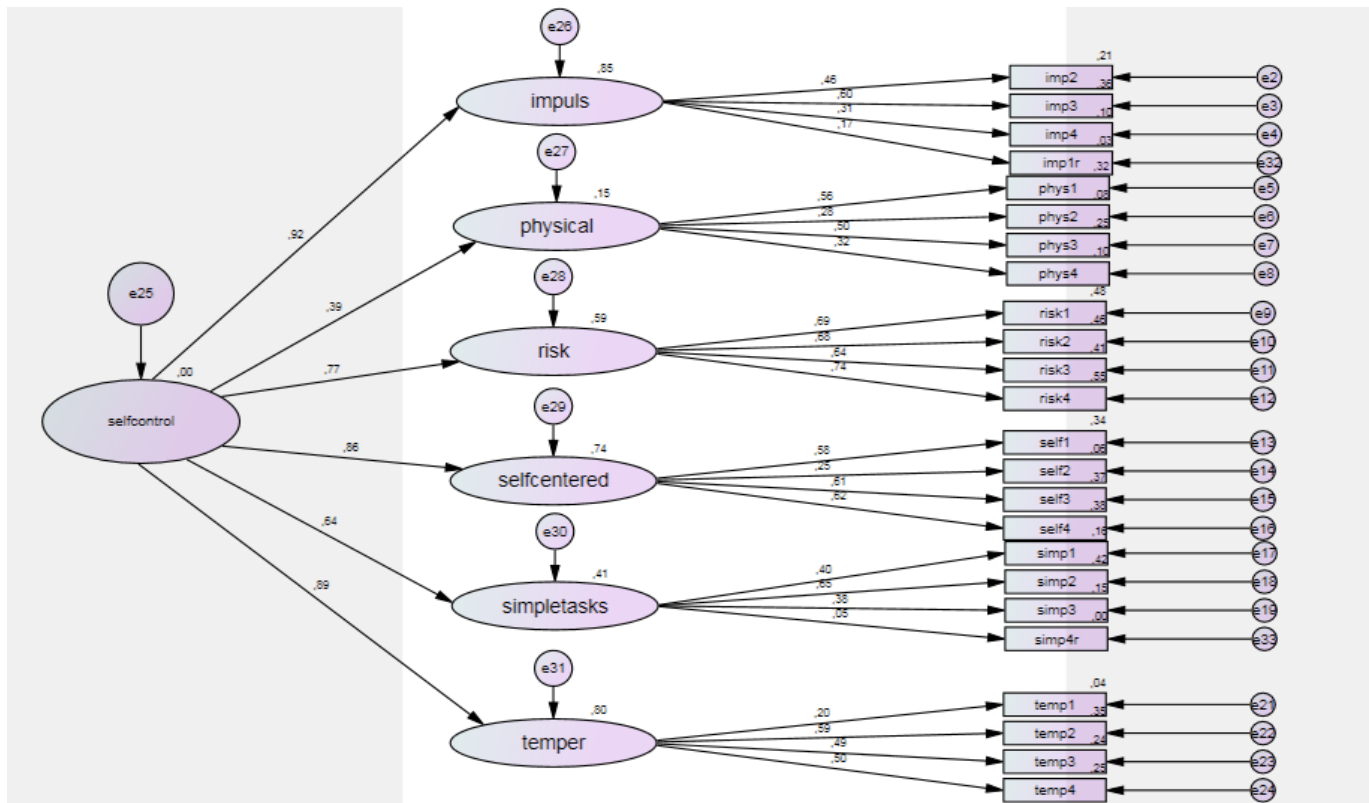

PSICOMETRIA (que paso desde 1973?)

Item Response Theory

ICC plot for item simp1

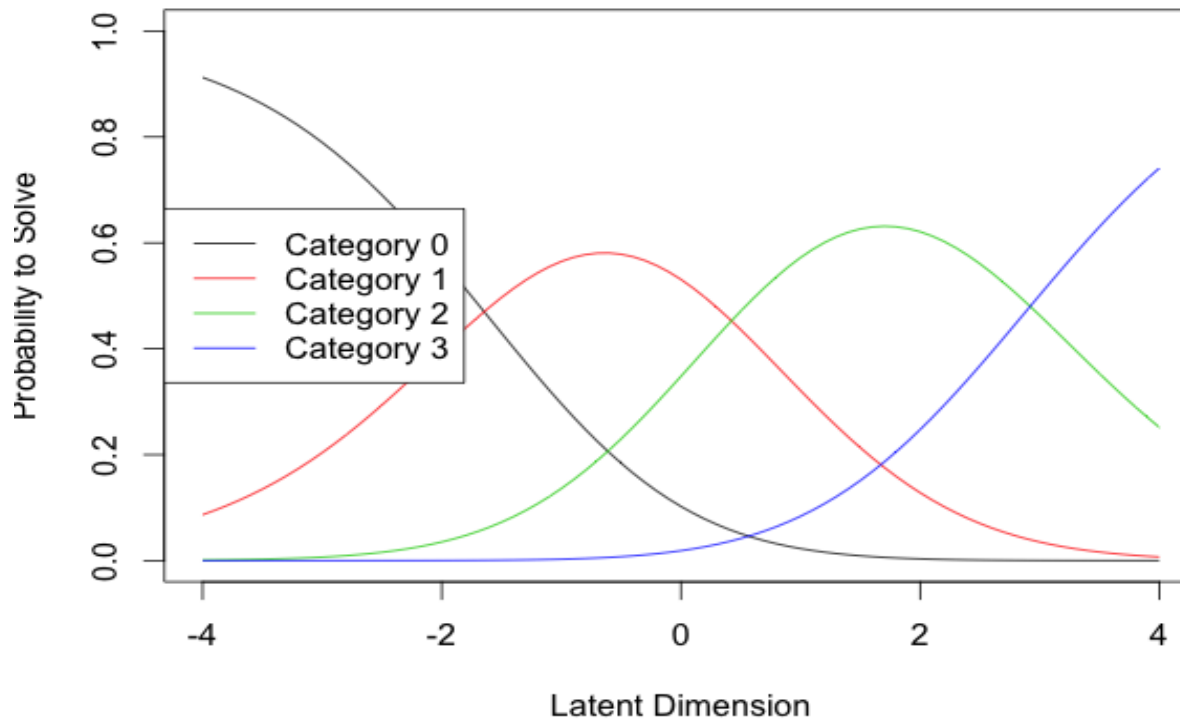

EJEMPLO

HOGAR DE
ORIGEN

HOGAR DE ORIGEN

	WRIGHT	GOLDTHORPE
DIMENSIONES	<ul style="list-style-type: none">• Propiedad• Expertise• Autoridad	<ul style="list-style-type: none">• Niveles de renta• Prestigio• Personal a cargo
INDICADORES	<ul style="list-style-type: none">• Si es propietario• Codificador ISCO	<ul style="list-style-type: none">• Quintil de ingreso• Escala ISEI• Codificador ISCO
INDICE	<ul style="list-style-type: none">• Propietarios• Cuenta propia sin local• Directivos• Asalariados semiautónomos• Asalariados• Cooperativos de producción	<ul style="list-style-type: none">• Servicio• Intermedia• Manual calificada• Manual no calificada

HOGAR DE ORIGEN

BOURDIEU

“Un sistema de disposiciones duraderas y transponibles que integrando experiencias pasadas, funciona en todo momento como una matriz de percepciones, apreciaciones y acciones que hace posible el logro de infinitas y variadas tareas gracias a transferencias analógicas de esquemas, permitiendo la solución de problemas de formas similares” (Bourdieu 1971).

“El principio instalado generador de improvisaciones reguladas, produce prácticas que tienden a reproducir regularidades inmanentes a las condiciones objetivas de la producción de su principio generativo, al tiempo que ajustando sus demandas inscriptas en potencialidades objetivas de la situación, definida por estructuras cognitivas y de motivación que hacen al habitus” (Bourdieu y Passeron 1977).

“Los condicionamientos asociados con una particular clase de condiciones de existencia producen el habitus... las disposiciones requeridas deben ser sistemática e implacablemente vinculada desde la niñez temprana a los efectos de adquirir el carácter de doxa, una conformidad indisputada, pre reflexiva, ingenua, con los presupuestos del campo...” (Bourdieu 1990b)

HOGAR DE ORIGEN

BOURDIEU

*“**Un sistema de disposiciones** duraderas y transponibles que integrando experiencias pasadas, funciona en todo momento como una matriz de percepciones, apreciaciones y acciones que hace posible el logro de infinitas y variadas tareas gracias a transferencias analógicas de esquemas, permitiendo la solución de problemas de formas similares” (Bourdieu 1971).*

*“**El principio instalado generador** de improvisaciones reguladas, produce prácticas que tienden a reproducir regularidades inmanentes a las condiciones objetivas de la producción de su principio generativo, al tiempo que ajustando sus demandas inscriptas en potencialidades objetivas de la situación, definida por estructuras cognitivas y de motivación que hacen al habitus” (Bourdieu y Passeron 1977).*

*“**Los condicionamientos** asociados con una particular clase de condiciones de existencia producen el habitus... las disposiciones requeridas deben ser sistemática e implacablemente vinculada desde la niñez temprana a los efectos de adquirir el carácter de doxa, una conformidad indisputada, pre reflexiva, ingenua, con los presupuestos del campo...” (Bourdieu 1990b)*

HOGAR DE ORIGEN

BOURDIEU

“Un sistema de disposiciones duraderas y transponibles que integrando experiencias pasadas, funciona en todo momento como una **matriz de percepciones**, apreciaciones y acciones que hace posible el logro de infinitas y variadas tareas gracias a transferencias analógicas de esquemas, permitiendo la solución de problemas de formas similares” (Bourdieu 1971).

“El principio instalado generador de improvisaciones reguladas, produce prácticas que tienden a reproducir regularidades inmanentes a las condiciones objetivas de la producción de su principio generativo, al tiempo que ajustando sus demandas inscriptas en potencialidades objetivas de la situación, definida por **estructuras cognitivas y de motivación** que hacen al habitus” (Bourdieu y Passeron 1977).

“Los condicionamientos asociados con una particular clase de condiciones de existencia producen el habitus... las disposiciones requeridas deben ser sistemática e implacablemente vinculada desde la niñez temprana a los efectos de adquirir el carácter de doxa, una **conformidad indisputada, pre reflexiva, ingenua, con los presupuestos del campo...**” (Bourdieu 1990b)

HOGAR DE ORIGEN

BOURDIEU

“Un sistema de disposiciones duraderas y transponibles que integrando experiencias pasadas, **funciona en todo momento** como una matriz de percepciones, apreciaciones y acciones que hace posible el logro de infinitas y variadas tareas gracias a transferencias analógicas de esquemas, permitiendo la solución de problemas de formas similares” (Bourdieu 1971).

“El principio instalado generador de improvisaciones reguladas, produce prácticas que tienden a reproducir regularidades inmanentes a las condiciones objetivas de la producción de su principio generativo, al tiempo que **ajustando sus demandas inscriptas en potencialidades objetivas de la situación**, definida por estructuras cognitivas y de motivación que hacen al habitus” (Bourdieu y Passeron 1977).

“Los condicionamientos asociados con una particular clase de condiciones de existencia producen el habitus... las disposiciones requeridas deben ser sistemática e implacablemente vinculada desde la niñez temprana a los efectos de adquirir el **carácter de doxa, una conformidad indisputada**, pre reflexiva, ingenua, con los presupuestos del campo...” (Bourdieu 1990b)



Daniel
PAZ

*That's all Folks!*TM



A WARNER BROS. CARTOON